

KALA S US (U-Sicht, mit schwenkbaren Glastüren), hier: mit/ohne Speicheraufsatz (1004-01133) u. 3-tlg Heizgasstutzen mit Revisionsöffnung (1004-01140) / M1:20

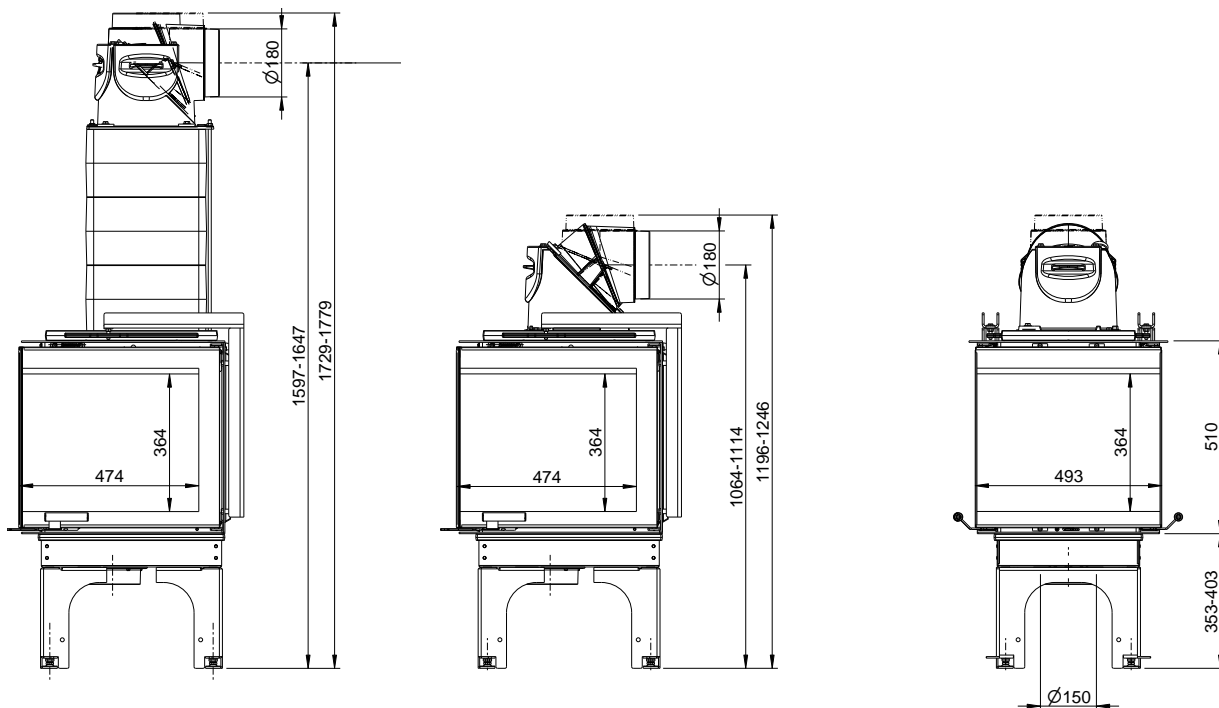

KALA S US mit Speicheraufsatz
Draufsicht / M1:10

KALA S US
Draufsicht / M1:10

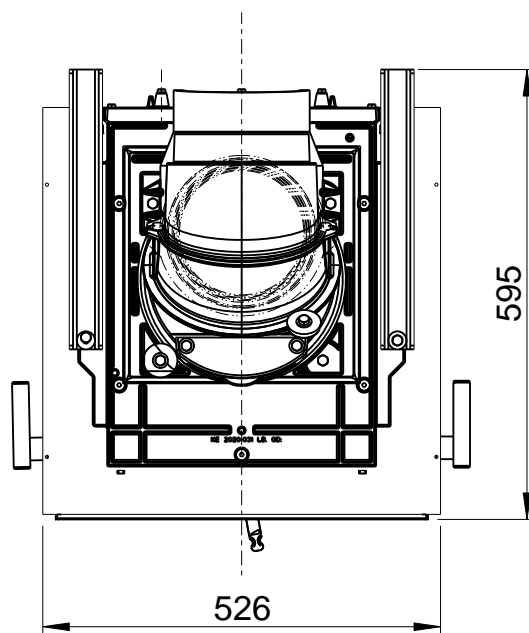
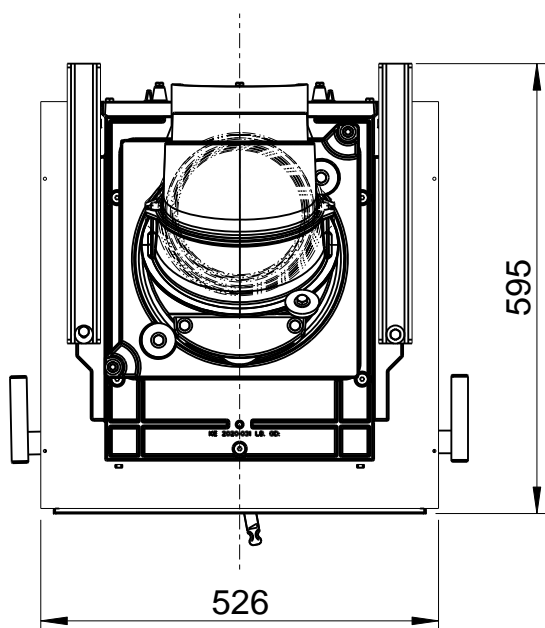

KALA US (U-Sicht, mit hochschiebbarer Front), hier: mit/ohne Speicheraufsatz (1004-01133) u. 3-tlg Heizgasstutzen mit Revisionsöffnung (1004-01140) / M1:20

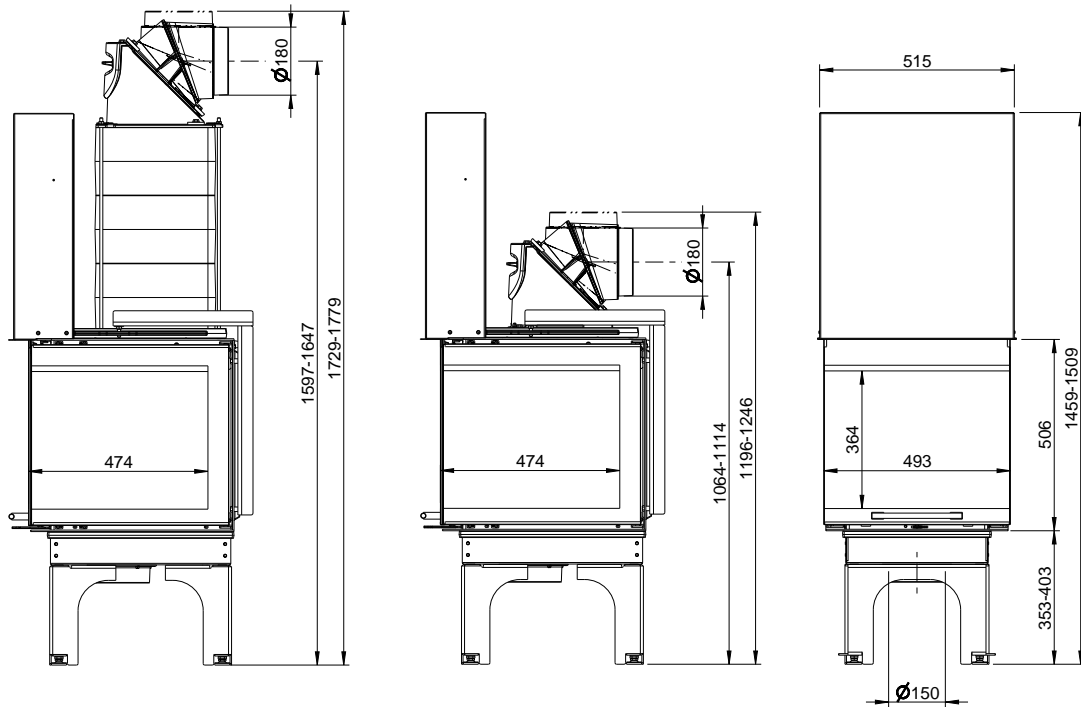

KALA US mit Speicheraufsatz
Draufsicht / M1:10

KALA US
Draufsicht / M1:10

